

SEZIONE A-A

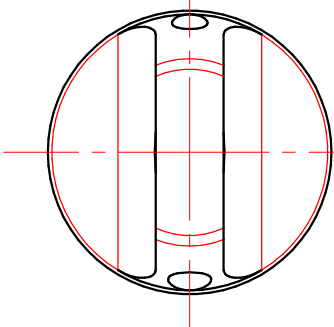

NOTA : attenzione pezzo cromato.
 Verificare filetti che vanno cromati.
 Fare dove serve filetto minorato oppure
 filetto maggiorato a cura del Fornitore.

TRATTAMENTO : PULITURA+CROMATURA
 MATERIALE : CW614N
 RICAVATO : BARRA

Quote senza tolleranza secondo norma UNI-EN-22768-1-m		DENOMINAZIONE	CODICE
FORMATO	 Proiezione Europea	TAPPO 3/4" PER POLMONE + O-RING	ATENATAP31
A4			PESO
DATA	SCALA	 MONOLITH DESIGN AND TECHNOLOGICAL RESEARCH FOR WATER	VIA DELL'ARTIGIANO 8/F-8-G , 31050 MONASTIER di TREVISO (TV) tel: 0422 842157 - fax: 0422 708978
18-01-2022	1:1		
DISEGNATO			
PICCOLO M.		DISEGNO ESEGUITO CON CAD - VIETATE LE MODIFICHE MANUALI	
APPROVATO			
PICCOLO M.			